

ISTRUZIONI DI MONTAGGIO E MANUTENZIONE

RUBINETTO SHUT-OFF

122196

122197

ISTRUZIONI DI MONTAGGIO E MANUTENZIONE

PRESA ACQUA CON RUBINETTO, FLESSIBILE E DOCCETTA.

ASSEMBLY AND MAINTENANCE INSTRUCTIONS

WATER DELIVERY WITH TAP, FLEXIBLE AND HANDSHOWER.

INSTRUCTIONS D'INSTALLATION ET D'ENTRETIEN

DISTRIBUTION D'EAU AVEC ROBINET, FLEXIBLE ET DOUCHETTE.

MONTAGE UND WARTUNGSANLEITUNG

WASSERLIEFERUNG MIT WASSERHAHN, FLEXIBEL UND HANDBRAUSE.

INSTRUCCIONES DE MONTAJE Y MANTENIMIENTO

SUMINISTRO DE AGUA CON GRIFO, FLEXIBLE Y DUCHA DE MANO.

PALAZZANI

122196

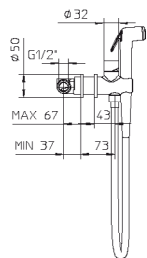

122197

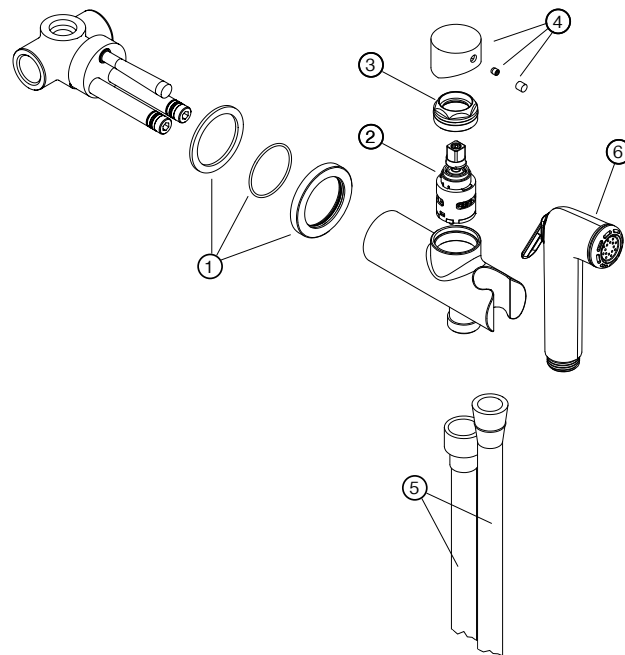
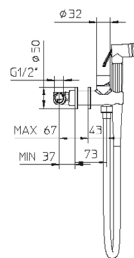

RICAMBI / SPARE PARTS / PIÈCES DE RECHANGE / ERSATZTEILE / MONTAJE DE REFACCIONES

- 1 - code 99135310
- 2 - code 99029710
- 3 - code 99235710
- 4 - code 9930CC10
- 5 - code 9910M610
- 6 - 122196 code 99118910
122197 code 99114610

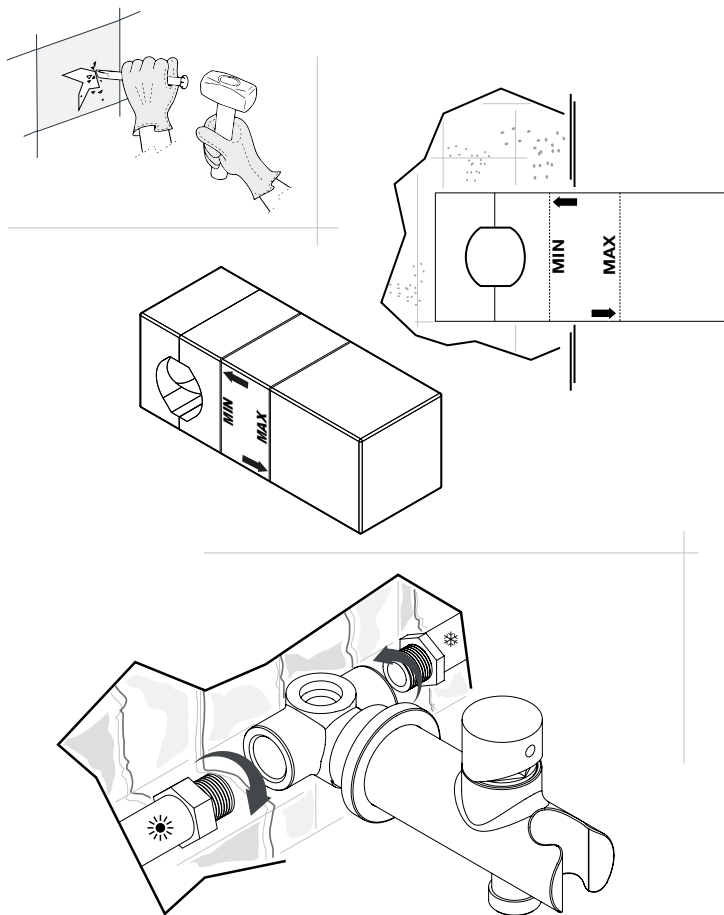

MONTAGGIO A MURO

- Forare il muro prestando **attenzione all'indicazione di profondità minima e massima d'incasso**, segnalati sulla protezione in polistirolo.
- Rimuovere il polistirolo e fissare l'incasso all'interno del muro, prestando attenzione alla dimensione del rosone di copertura.
- Collegare i tubi di alimentazione delle acque alle rispettive entrate.

NB: Durante la posa delle piastrelle, verificare attentamente che la dimensione del foro nel muro sia inferiore al diametro del rosone di copertura.

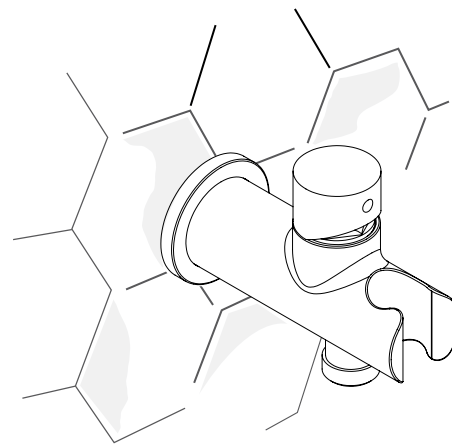

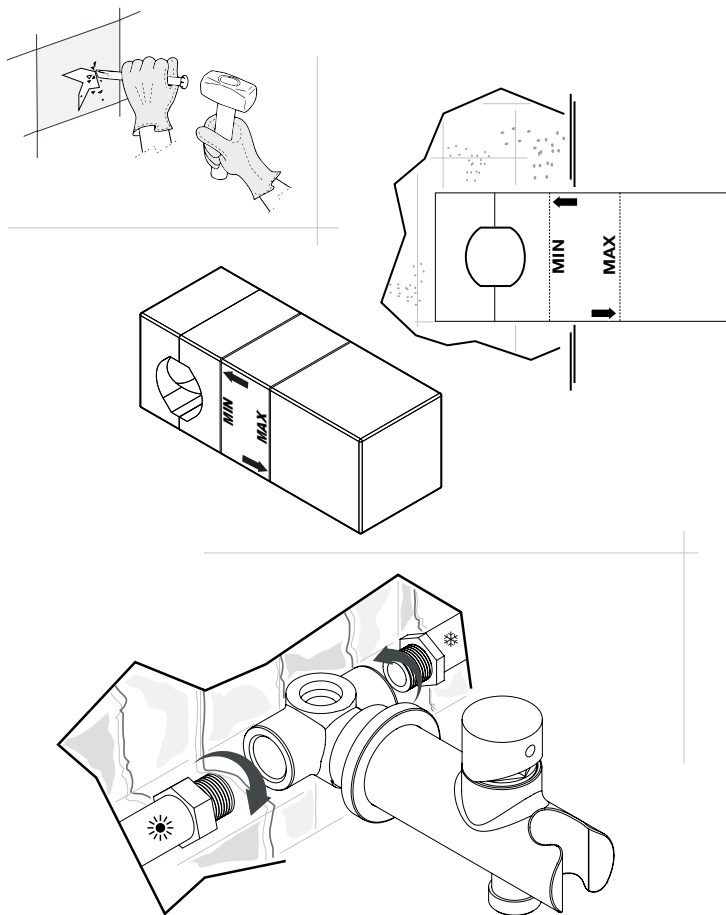

WALLMOUNTING

- Drill the wall, **taking care of minimal and maximal deep indication of recess**, reported on polystyrene protection.
- Remove polystyrene and fix the recess inside the wall, paying attention to the dimension of coverage rosette.
- Collect water supply pipes to the respective inlets.

NB: During the laying of the tiles, carefully verify that the dimension of the hole in the wall is lower than the diameter of the coverage rosette.

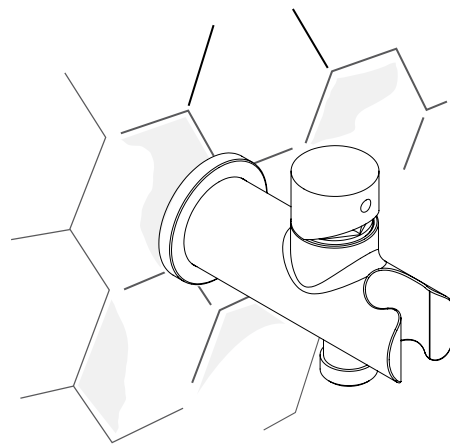

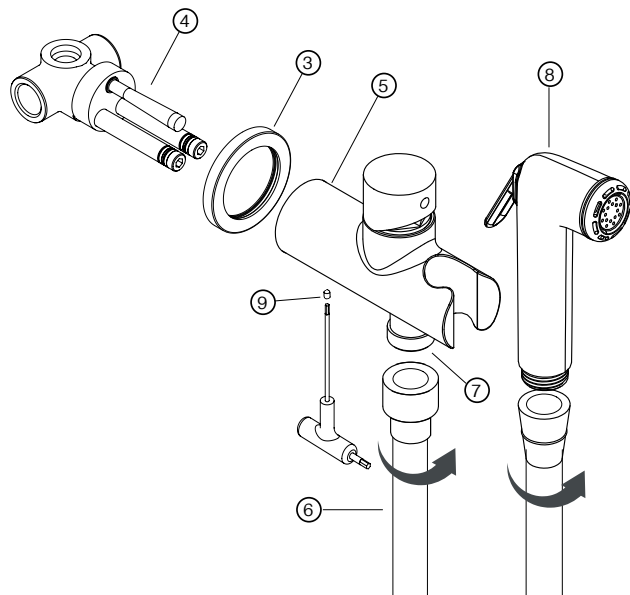
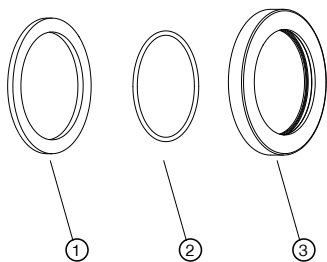

EXTERNAL PARTIES' MOUNTING

- Insert the gasket (1) and the o-ring (2) in the respective seats inside the rosette (3).
- Insert the rose (3) on the body (5) and insert the body (5) in the recess (4), lubricating holding o-rings, on the hoses, to avoid usury, screw the grab screw (9) in the lower part of the body. Apply silicone on the rose (3) placing it perfectly close to the wall.
- Screw the hose (6) to the respective place (7) put in the lower part of the body, connecting the other conical end to the hand-held (8).

USE OF SHOWER HOLDER

- During extraction and replacing of the hand-held it's very important to pay attention not to damage the finish, inserting the shower so that the protection o-ring, placed on the hose, works better. Make sure to gently place the product in the water intake seat.

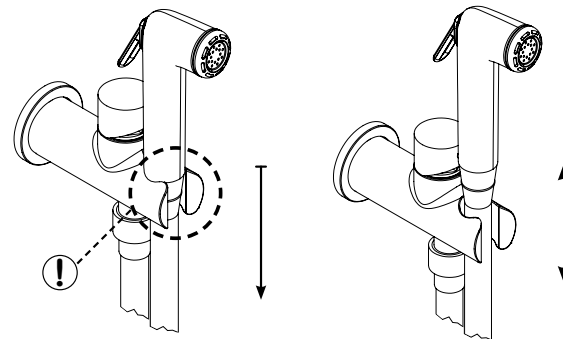

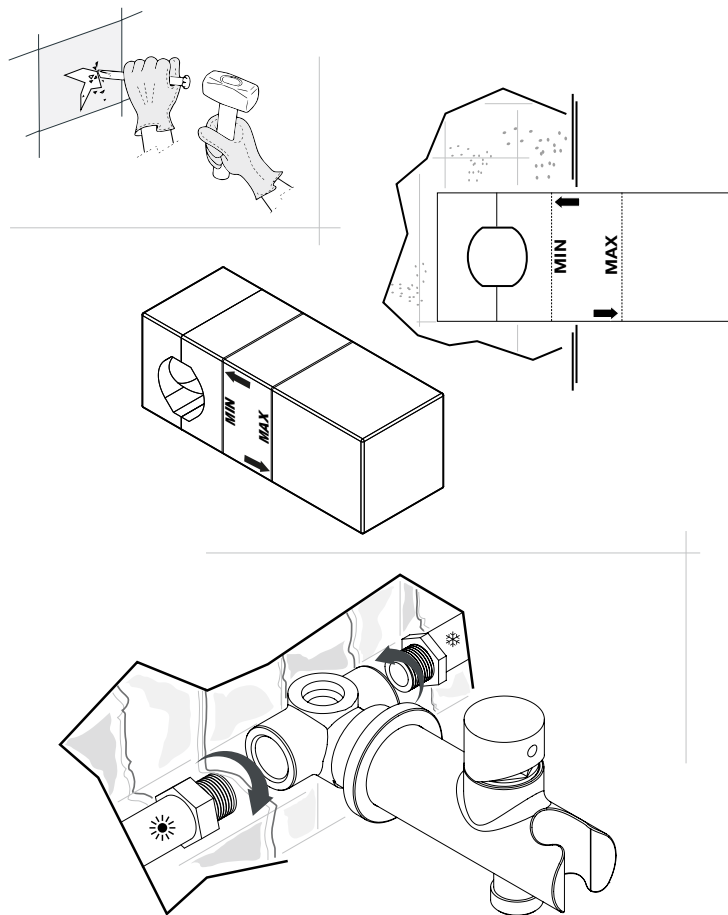

MONTAGE MURAL

- Percer le mur, **en faisant attention à l'indication de profondeur minimale et maximale de l'encastrement**, signalée sur la protection en polystyrène.
- Retirer le polystyrène et fixer l'encastrement dans le mur, en faisant attention à la dimension de la rosette de couverture.
- Connecter les tubes d'alimentation des eaux aux respectives entrées.

NB: Pendant la pose des tuiles, vérifier attentivement que la dimension de l'orifice dans le mur soit inférieure au diamètre de la rosette de couverture.

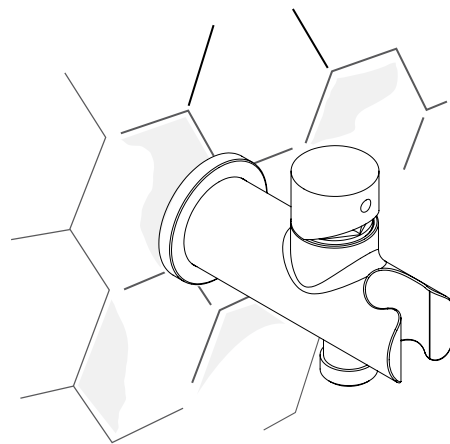

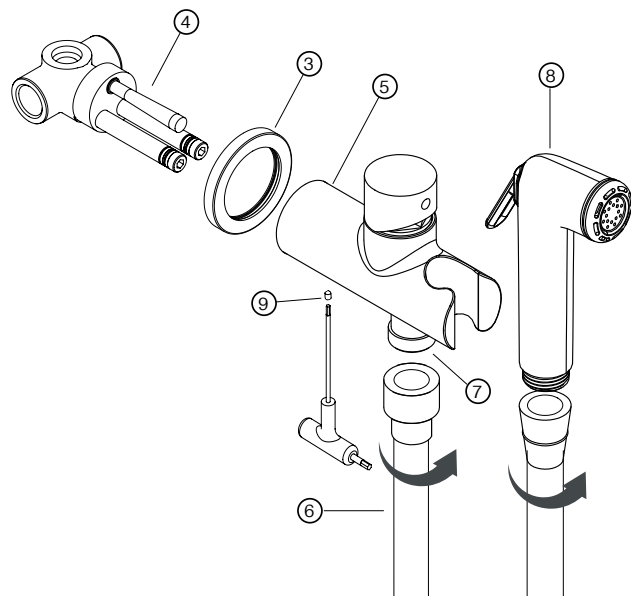
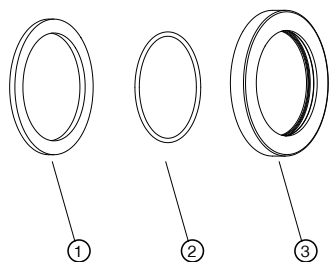

MONTAGE DES PARTIES EXTÉRIEURES

- Insérer la garniture (1) et l'o-ring (2) dans leurs respectives sièges dans la rosette (3).
- Insérer la rosette (3) sur le corps (5) et insérer le même corps (5) dans l'encastrement (4), en lubrifiant les o-rings d'étanchéité, que sont sur les cannes, pour en éviter l'usure, visser la vis (9) mise en la partie inférieure du corps. Appliquer le silicone à la rose, en l'appuyant parfaitement adhérente au mur.
- Visser le flexible (6) au respective siège (7), mise en la partie inférieure du corps, en connectant l'autre fin conique à la douchette (8).

USAGE DU SUPPORT DE LA DOUCHE

- Pendant la phase d'extraction et repositionnement de la douchette, il est très important de faire attention à ne pas endommager la finition, en insérant la douche, pour que le o-ring de protection sur le flexible, travaille bien. S'assurer de positionner délicatement le produit dans le siège de la prise d'eau.

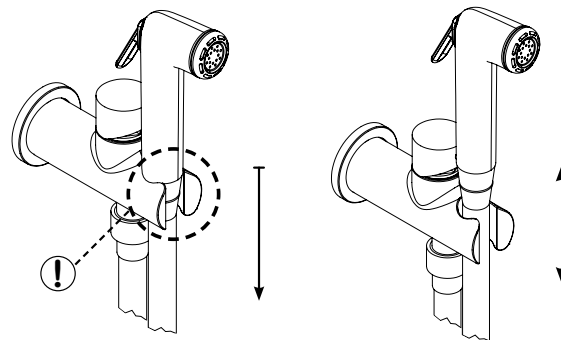

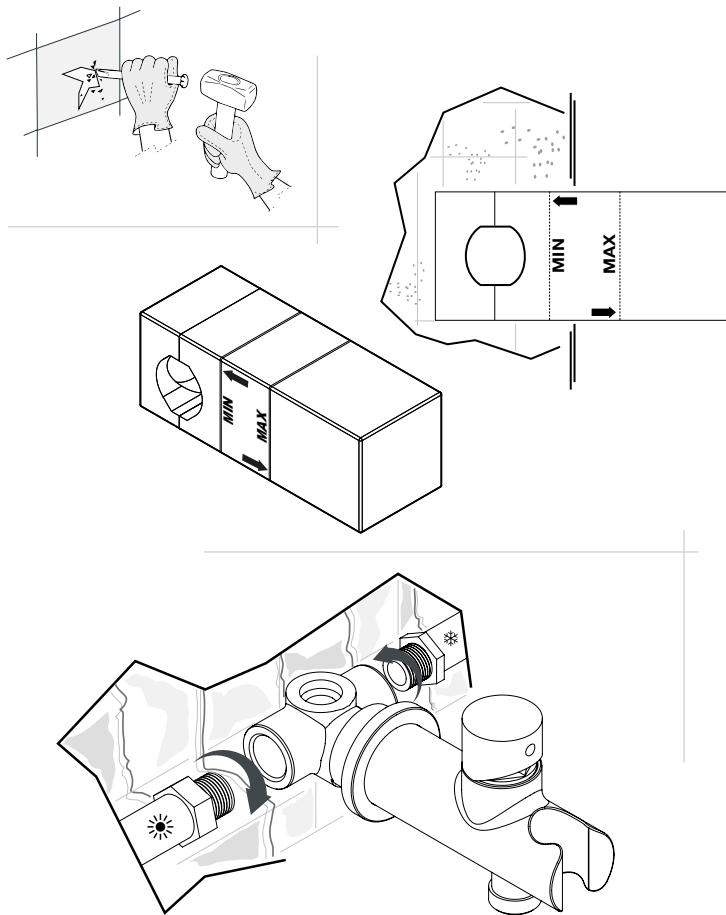
**WANDMONTAGE:**

- Bohren sie durch die Wand, **und achten sie dabei auf minimalen und maximalen Einbautiefenwerte**, über den Polystyrol-Stutz berichtet.
- Entfernen Sie das Polystyrol und befestigen Sie die Aussparung an die Wand. Achten Sie dabei auf die Dimension der Abdeckung Rosette.
- Schrauben Sie die Wasserzuführleitungen an ihre jeweiligen Einlässe fest.

NB: Während die Verlegung der Fliesen, vorsichtig überprüfen Sie, dass die Größe des Loches in der Wand sei weniger als der Durchmesser der Abdeckung Rosette.

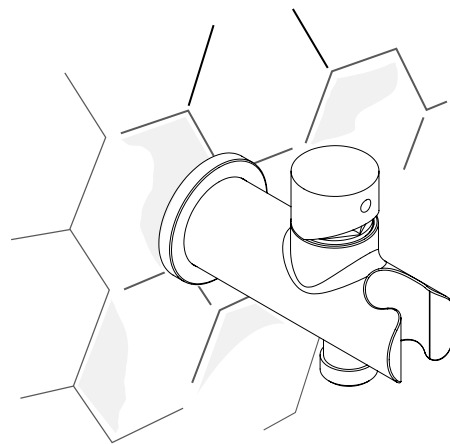

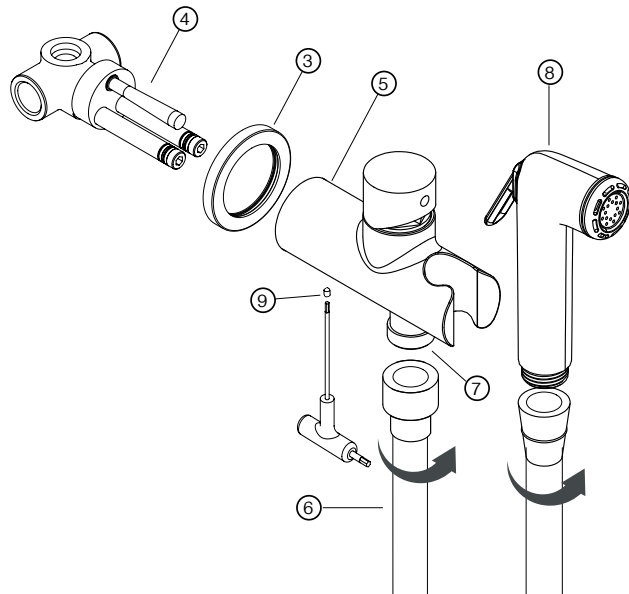
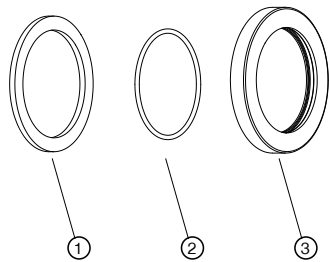

AUSSENTEILE MONTIEREN

- Setzen Sie die Dichtungen (1) und der O-Ring (2) in die jeweiligen Sitze innerhalb der Rosette (3).
- Stecken Sie die Rosette (3) auf den Körper (5) ein und fügen Sie den Körper (5) in die Aussparung (4), beim schmieren O-Ring Dichtungen, die auf die Zulaufschläuche sind, um die Abnutzung zu vermeiden, schrauben Sie den Madenschraube (9), der in der unteren Teil liegt. Kleben Sie das Silikon auf die Rosette (3) auf, beim es perfekt an der Wand haftend liegen.
- Schrauben Sie die Flexible auf den jeweiligen Sitz, der liegt im unteren Teil des Körpers, beim das anderes konisches Ende auf dem Duschkopf verbinden.

VERWENDUNG DES DUSCHHALTERS

- Während der Extraktion und der Neupositionierung des Duschkopfes, ist es sehr wichtig die Oberflächenbeschaffenheit nicht schaden, beim Dusche setzen, so dass der O-Ring-Schutz, der auf der Flexible liegt, besser arbeitet. Achten Sie darauf, dass das Produkt in die Lage des Wasserzulaufs vorsichtig positioniert wird.

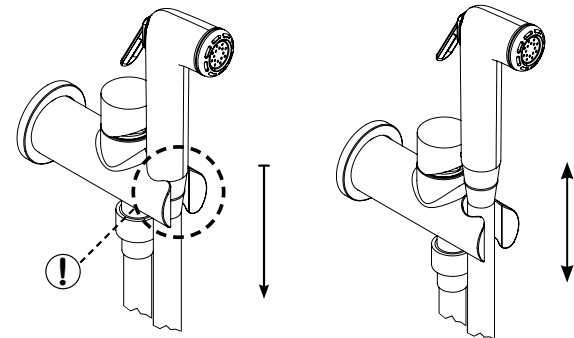

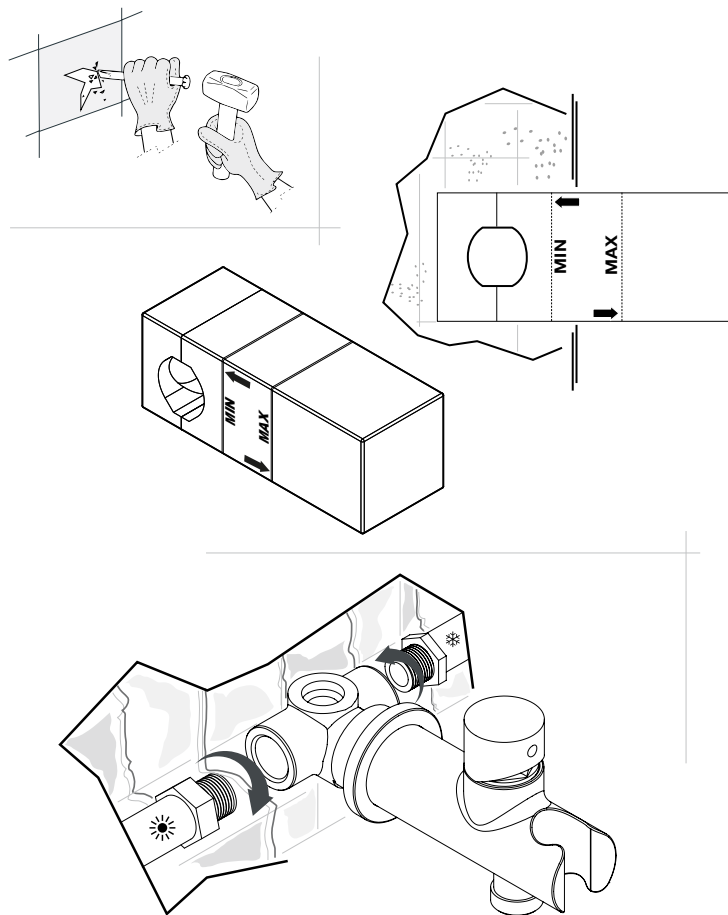

MONTAJE EN PARED:

- Perforar la pared, **teniendo cuidado de l'indicacion de profundidad mínima y máxima del encajado**, señalada en la protección en poliestireno.
- Eliminar el poliestireno y fijar el encajado dentro de la pared, teniendo cuidado de la dimension de la roseta de cobertura.
- Conectar los tubos de alimentación de las aguas a los respectivos ingresos.

NB: Durante la colocación de las baldosas, verificar atentamente que la dimension del agujero en la pared sea inferior al diámetro de la roseta de cobertura.

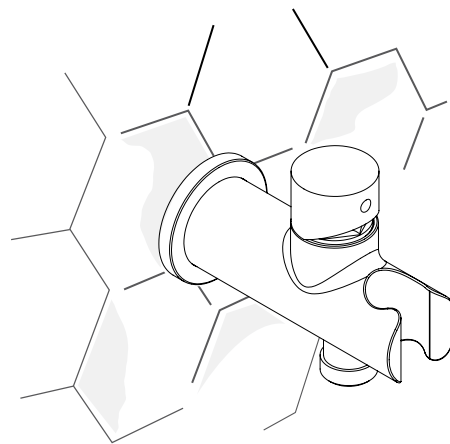

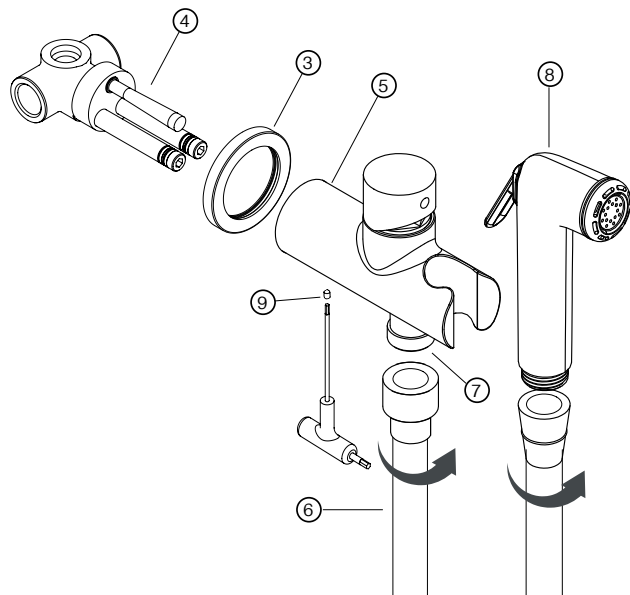
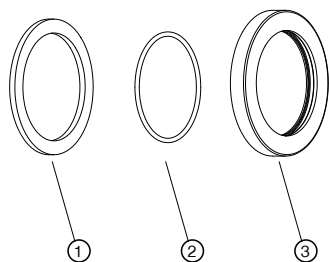

MONTAJE DE LAS PARTES EXTERIORES

- Insertar la guarnición (1) y el o-ring (2) en los respectivos lugares dentro de la roseta (3).
- Insertar la roseta (3) en el cuerpo (5) e insertar el mismo cuerpo (5) en el encajado (4), lubricando los o-rings de estanquidad, puestos en los tubos de alimentación, por evitar el desgaste, atornillar el tornillo (9) puesto en la parte inferior del cuerpo. Aplicar el silicón a la roseta (3), apoyándolo de manera que adhiere perfectamente a la pared.
- Atornillar el flexible (6) a su ingreso (7) en la parte inferior del cuerpo, conectando la otra extremidad cónica a la ducha (8).

USO DEL SOPORTE DE DUCHA

- Durante la fase de extracción y reposicionamiento de la ducha, es muy importante tener cuidado de no dañar el acabado, insertando la ducha de manera que el o-ring de protección sobre el flexible trabaje bien. Por lo tanto, asegurarse que el producto sea posicionado delicadamente en el ingreso de la toma de agua.

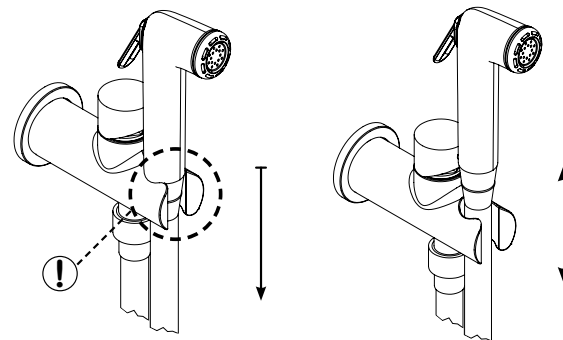

Caratteristiche tecniche

- Pressione di collaudo 12 bar
- Indice alimentazione calda a sinistra colore rosso
- Indice alimentazione fredda a destra colore blu

Limiti di impiego secondo la norma europea UNI EN 817

Pressione	Min = 0,5 Bar	Max = 10 bar
Temperatura	Max = 90°	

Limiti di impiego raccomandati da UNI EN 817 per un buon funzionamento

Pressione	Min = 1 bar	Max = 4 bar
Temperatura	Max = 65°	

Avvertenze

- È di fondamentale importanza che il dispositivo sia installato rispettando le posizioni di entrata delle alimentazioni, calda a sinistra e fredda a destra.
- È necessario eseguire uno spurgo preventivo molto accurato dell'impianto per evitare danni sia alla rubinetteria sia agli apparecchi tecnologici installati.
- Un filtro centralizzato proteggerebbe l'impianto dalle impurità contenute nell'acqua.
- In caso di pressioni di alimentazione superiori a 5 bar, si raccomanda di installare un riduttore di pressione per il buon funzionamento degli apparecchi.
- Installazioni eseguite in modo diverso da quanto indicato non permettono al miscelatore di funzionare.

Manutenzione cartuccia

Per effettuare manutenzione o verifica della cartuccia, ricordarsi di chiudere le acque di alimentazione e scaricare le pressioni interne aprendo il rubinetto.

- Togliere il tappino, se presente, svitare il grano e togliere la maniglia.
- Con la chiave apposita smontare la ghiera di serraggio cartuccia.
- Verificare la cartuccia ed eseguire la sostituzione se risulta danneggiata.
- Procedere in modo inverso per rimontare la maniglia.

Manutenzione parti esterne

- Le parti cromate dei nostri rubinetti devono essere pulite esclusivamente con acqua e sapone neutro.
- Non utilizzare prodotti abrasivi, acidi, basici o ammoniaci.
- In caso di deposito di calcare, utilizzare dei prodotti appositi e non aggressivi.

Technical specs

- Testing pressure 12 bar
- Hot supply index left, red color
- Cold supply index right, blue color

■ Limits of use according to european regulation UNI EN 817

Pressure	Min = 0.5 Bar	Max = 10 bar
----------	---------------	--------------

Temperature	Max = 90°	
-------------	-----------	--

■ Limits of use recommended by UNI EN 817 for good functioning

Pressure	Min = 1 bar	Max = 4 bar
----------	-------------	-------------

Temperature	Max = 65°	
-------------	-----------	--

Warning

- It is of fundamental importance that the device is installed respecting the input positions of the water supply, on the left hot and cold on the right.
- It is necessary to execute a very careful flushing of the system to prevent damage to both the faucet and the technological devices installed.
- A centralised filter would protect the system from impurities contained in the water.
- In case of supply pressures over 5 bar, we recommend the installation of a pressure reducer for the proper function of the equipment.
- Installations performed differently than indicated do not allow the mixer to operate properly.

Cartridge maintenance

To perform maintenance or check the cartridge, remember to shut off the water supply and relieve internal pressures by opening the tap.

- Remove the cap, if present, unscrew the grub screw and remove the handle.
- With the appropriate key dismount the ring of block.
- Check the cartridge and replace if damaged.
- Proceed in reverse order to reassemble the whole.

Maintenance external parts

- The chrome parts of our faucets must only be cleaned with water and neutral soap.
- Do not use abrasive, acid, basic or ammonia products.
- In case of limescale deposit, use specific and non-aggressive products.

Caractéristiques techniques

- Pression de contrôle 12 bar
- Tableau alimentation chaude de couleur rouge faible
- Tableau alimentation froide à droite couleur bleu

■ Limites d'emploi selon la norme européenne UNI EN 817

Pression	Min = 0.5 Bar	Max = 10 bar
Température	Max = 90°	

■ Limites d'emploi recommandées par UNI EN 817 pour un bon fonctionnement

Pression	Min = 1 bar	Max = 4 bar
Température	Max = 65°	

Avertissements

- Il est d'une importance fondamentale que l'appareil soit installé en respectant les positions d'entrée des alimentations, chaud à gauche et froid sur la droite.
- Il est nécessaire d'effectuer une purge préventive très soignée de l'installation pour éviter des dommages aussi bien à la robinetterie qu'aux appareils technologiques installés.
- Un filtre centralisé protège l'installation des impuretés contenues dans l'eau.
- En cas de pressions d'alimentation supérieures à 5 bars, on recommande d'installer un réducteur de pression pour le bon fonctionnement des appareils.
- Les installations effectuées différemment que celles indiquées ne permettent pas au mélangeur de fonctionner.

Cartouche maintenance

Pour effectuer des entretiens ou vérification de la cartouche ne pas oublier de fermer l'eau d'alimentation et décharger les pressions internes en ouvrant le robinet.

- Enlever le bouchon, si présent, dévisser la vis et enlever la poignée.
- Avec la clé démonter la couvre-douille de fixation.
- Démonter la cartouche, la vérifier ou la remplacer..
- Procéder de manière inverse.

Maintenance des parties externes

- Les parties chromées de nos robinets ne doivent être nettoyées qu'avec de l'eau et du savon neutre.
- N'utilisez pas de produits abrasifs, acides, basiques ou ammoniacaux.
- En cas de dépôt de calcaire, utiliser des produits spécifiques et non agressifs.!

Technische Merkmale

- Prüfdruck 12 bar
- Heizversorgung Index In niedriger roter Farbe
- Kaltversorgung Index Rechts, blaue Farbe

■ Grenzen für die Verwendung entsprechend der Europäischen Norm UNI EN 817

Druck	Min = 0.5 Bar	Max = 10 bar
-------	---------------	--------------

Temperatur	Max = 90°	
------------	-----------	--

■ Grenzen für die Verwendung empfohlen von UNI EN 187 für eine gute Funktionweise

Druck	Min = 1 bar	Max = 4 bar
-------	-------------	-------------

Temperatur	Max = 65°	
------------	-----------	--

Warnhinweise

- Es ist von entscheidender Bedeutung, dass das Gerät installiert wird, beim respektieren die Eingang Positionen von die Versorgungsungen: warm nach links und ich kühl auf der rechten.
- Es ist notwendig sehr gründlich die Anlage durchspülen um Schaden sowohl zur Sanitärarmatur als auch zur installierten technischen Geräten zu vermeiden.
- Ein zentralisierter Filter würde den Anlage von den Verunreinigungen im Wasser schützen.
- Im Fall von Anschlussdrucken größer als 5 bar, es wird empfohlen ein Druckminderventil zu installieren für das richtige Funktionieren der Geräte.
- Die Anlagen die anders als was angegeben ist gemacht würden, ermöglichen nicht dem Mischer zu funktionieren.

Kartusche Instandhaltung

Um Instandhaltungen zu machen oder die Kartusche zu prüfen, erinnern Sie sich die Wasserzufuhr zu schließen und die innerstaatlichen Drücken entladen beim Wasserhahn öffnen.

- Entfrenen sie den Stopfen, falls vorhanden, drehen Sie die Madenschraube und entfernen Sie den Griff.
- Mit dem richtigen Schlüssel demontieren Sie den O-Ring der schloss die Kartusche.
- Prüfen Sie die Kartusche und ersetzen Sie es, ob es beschädigt ist.
- Verfahren Sie umgekehrt um den Griff wieder zusammensetzen.

Instandhaltung der externe Teilen

- Die verchromten Teilen unserer Hähne sollen äußerlich mit Wasser und einer milden Seife geputzt werden.
- Kein Schleifmittel, Säuren, Bascischen oder Ammoniak benutzen.
- Im Fall von Kalkablagerungen, benutzen Sie die richtigen Produkte die nicht aggressiv sind.

Características técnicas

- Presión de prueba 12 bar
- Índice de suministro agua caliente a la izquierda de color rojo
- Índice de suministro agua fría a la derecha de color azul

■ Límites de utilización según la norma europea UNI EN 817

Presión	Min = 0.5 Bar	Max = 10 bar
Temperatura	Max = 90°	

■ Límites de utilización recomendados por UNI EN 817 para un correcto funcionamiento

Presión	Min = 1 bar	Max = 4 bar
Temperatura	Max = 65°	

Advertencias

- Es de fundamental importancia que el dispositivo se instale respetando las posiciones de entrada del suministro de agua, a mano izquierda en caliente y en frío a la derecha..
- Purgar previamente y de manera prolija el equipo para evitar daños tanto a la grifería como a los aparatos tecnológicos instalados..
- Un filtro centralizado protege el equipo contra impurezas presentes en el agua.
- En caso de presiones de suministro superiores a 5 bar, se recomienda instalar una válvula reductora de la presión para que los aparatos funcionen correctamente.
- En caso de instalaciones realizadas de manera distinta respecto a lo indicado impedirán el funcionamiento del mezclador.

Mantenimiento cartucho

Para llevar a cabo el mantenimiento o verificar el cartucho, recuerde cerrar el suministro de agua y descargar la presión interna abriendo el grifo.

- Retire la tapa, si está presente, desenrosque la clavija y retire la manija.
- Con la llave apropiada, quite la tuerca del anillo de apriete del cartucho.
- Verifique el cartucho y reemplácelo si está dañado
- Proceda en orden inverso para reemplazar el mango.

Mantenimiento partes externas

- Las partes de cromo de nuestros grifos solo deben limpiarse con agua y jabón neutro.
- No use productos abrasivos, ácidos, básicos o de amoníaco.
- En caso de depósito de cal, use productos específicos y no agresivos.

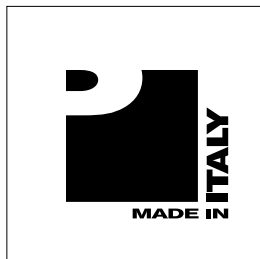

www.palazzani.eu