

ЭЛЕКТРИЧЕСКИЕ
ПОЛОТЕНЦЕСУШИТЕЛИ,
РАДИАТОРЫ ИЗ ИТАЛИИ

HOM

ITALY ELECTRIC HEATERS





Компания Hom была основана как один из крупнейших европейских производителей электрических нагревателей с использованием инновационной запатентованной технологии.

Фабрика НОМ производит необычно оформленные электронагреватели и полотенцесушители. Их изысканный дизайн и очень низкое потребление электричества делает их радиаторы уникальными и подходящими для отопления любого интерьера.

Особенность их производства позволяет развивать новое поколение нагревательных элементов с использованием отделочных материалов, таких как дерево, керамика, сталь и смола.

aneto

ЭЛЕКТРИЧЕСКИЙ ПОЛОТЕНЦЕСУШИТЕЛЬ

МАТЕРИАЛ: керамическая нагревательная плита 15 мм, рама из нержавеющей стали, центральная вставка сделана из кедра.

МОДЕЛЬ	ОСНОВАНИЕ (ММ)	ВЫСОТА (ММ)	ГЛУБИНА (ММ)	ЦЕНА (€)
ANETO	100	1080	80	от 648

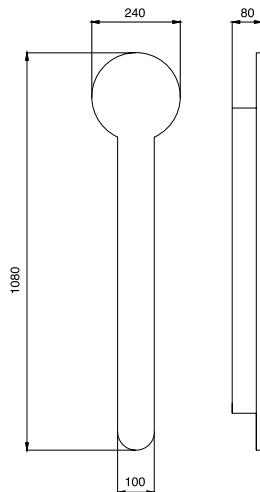

ПОКРЫТИЕ:

RESIN - керамика, покрытая смолой Beton Cirè.



GLOSSY - прозрачное полиуретановое покрытие.



MATT - матовое покрытие.



ЭЛЕКТРИЧЕСКИЙ ПОЛОТЕНЦЕСУШИТЕЛЬ

CUZCO

МАТЕРИАЛ: керамическая нагревательная плита 15 мм, окрашенная стальная рама.

МОДЕЛЬ	ОСНОВАНИЕ (ММ)	ВЫСОТА (ММ)	ГЛУБИНА (ММ)	ЦЕНА (€)
CUZCO	240	295	65	от 384

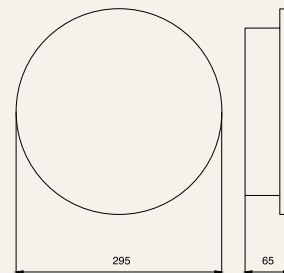

ПОКРЫТИЕ:

RESIN - керамика, покрытая смолой Beton Cirè.



GLOSSY - прозрачное полиуретановое покрытие.



MATT - матовое покрытие.



HOM
ITALY ELECTRIC HEATERS

elysir D

ЭЛЕКТРИЧЕСКИЙ РАДИАТОР

МАТЕРИАЛ: керамическая нагревательная плита 15 мм, окрашенная стальная рама, вешалка для полотенца-матовая сталь.

МОДЕЛЬ	ОСНОВАНИЕ (ММ)	ВЫСОТА (ММ)	ГЛУБИНА (ММ)	ЦЕНА (€)
ELYSIR D	345	1260	95	от 1188

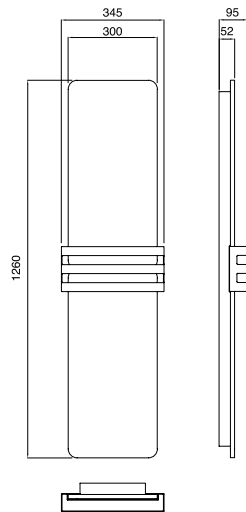

ПОКРЫТИЕ:

RESIN - керамика, покрытая смолой Beton Cirè.



ЭЛЕКТРИЧЕСКИЙ ПОЛОТЕНЦЕСУШИТЕЛЬ

МАТЕРИАЛ: керамическая нагревательная плита 15 мм, окрашенная стальная рама, вешалка для полотенца-матовая сталь.

МОДЕЛЬ	ОСНОВАНИЕ (ММ)	ВЫСОТА (ММ)	ГЛУБИНА (ММ)	ЦЕНА (€)
ELYSIR S	324	630	98	от 768

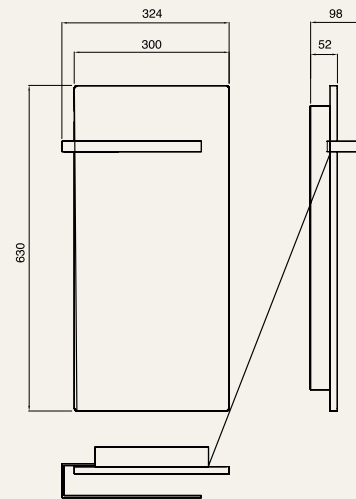

ПОКРЫТИЕ:

RESIN - керамика, покрытая смолой Beton Cirè.



elysir S

HQM
ITALY ELECTRIC HEATERS

HQM
ITALY ELECTRIC HEATERS

h tab 101

ЭЛЕКТРИЧЕСКИЙ ПОЛОТЕНЦЕСУШИТЕЛЬ

МАТЕРИАЛ: керамическая нагревательная плита 15 мм, настенные опоры из алюминия.

МОДЕЛЬ	ОСНОВАНИЕ (ММ)	ВЫСОТА (ММ)	ГЛУБИНА (ММ)	ЦЕНА (€)
Н ТАВ 101	300	630	65/85	от 516

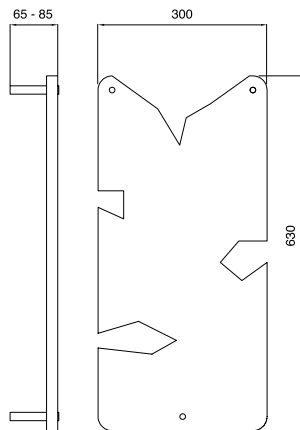

ПОКРЫТИЕ:

RESIN - керамика, покрытая смолой Beton Cirè.



h tab 102

ЭЛЕКТРИЧЕСКИЙ ПОЛОТЕНЦЕСУШИТЕЛЬ

МАТЕРИАЛ: керамическая нагревательная плита 15 мм, настенные опоры из алюминия.

МОДЕЛЬ	ОСНОВАНИЕ (ММ)	ВЫСОТА (ММ)	ГЛУБИНА (ММ)	ЦЕНА (€)
Н ТАВ 102	300	630	65/85	от 516

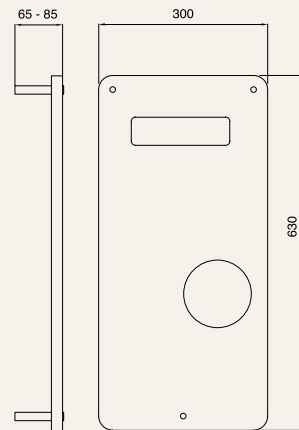

ПОКРЫТИЕ:

RESIN - керамика, покрытая смолой Beton Cirè.



ness 50

ЭЛЕКТРИЧЕСКИЙ ПОЛОТЕНЦЕСУШИТЕЛЬ

МАТЕРИАЛ: керамическая нагревательная плита 15 мм, окрашенная стальная рама.

МОДЕЛЬ	ОСНОВАНИЕ (ММ)	ВЫСОТА (ММ)	ГЛУБИНА (ММ)	ЦЕНА (€)
NESS 50	480	100	85	от 312

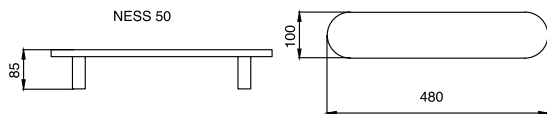

ПОКРЫТИЕ:

RESIN - керамика, покрытая смолой Beton Cirè.



GLOSSY - прозрачное полиуретановое покрытие.



MATT - матовое покрытие.



ness 60

ЭЛЕКТРИЧЕСКИЙ ПОЛОТЕНЦЕСУШИТЕЛЬ

МАТЕРИАЛ: керамическая нагревательная плита 15 мм, окрашенная стальная рама.

МОДЕЛЬ	ОСНОВАНИЕ (ММ)	ВЫСОТА (ММ)	ГЛУБИНА (ММ)	ЦЕНА (€)
NESS 60	630	100	85	от 336

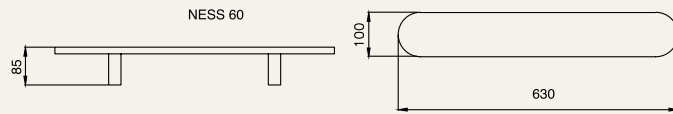

ПОКРЫТИЕ:

RESIN - керамика, покрытая смолой Beton Cirè.



GLOSSY - прозрачное полиуретановое покрытие.



MATT - матовое покрытие.



zig zag

ЭЛЕКТРИЧЕСКИЙ ПОЛОТЕНЦЕСУШИТЕЛЬ

МАТЕРИАЛ: керамический нагревательный объект.

МОДЕЛЬ	ОСНОВАНИЕ (ММ)	ВЫСОТА (ММ)	ГЛУБИНА (ММ)	ЦЕНА (€)
ZIG ZAG	400	480	444	от 1188

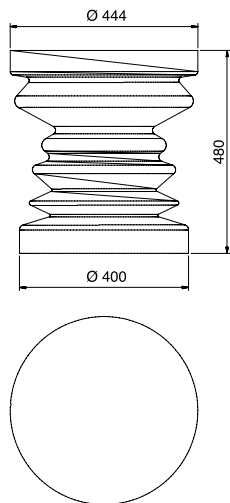
**ПОКРЫТИЕ:**

100% глазурированная керамика ручной работы с эффектом заливки.



terra

ЭЛЕКТРИЧЕСКИЙ ПОЛОТЕНЦЕСУШИТЕЛЬ

МАТЕРИАЛ: керамическая нагревательная плита, покрытая двумя терракотовыми дисками толщиной 15 мм.

МОДЕЛЬ	ОСНОВАНИЕ (ММ)	ВЫСОТА (ММ)	ГЛУБИНА (ММ)	ЦЕНА (€)
TERRA 100	600	510/600	155	от 588
TERRA 400	600	510/600	155	от 708

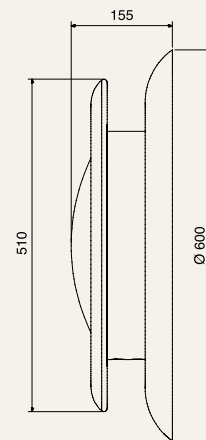
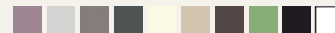
**ПОКРЫТИЕ:****RESIN** - керамика, покрытая смолой Beton Cirè.

shield

ЭЛЕКТРИЧЕСКИЙ ПОЛОТЕНЦЕСУШИТЕЛЬ

МАТЕРИАЛ: керамическая нагревательная плита, покрытая сталью толщиной 1,50 мм.

МОДЕЛЬ	ОСНОВАНИЕ (ММ)	ВЫСОТА (ММ)	ГЛУБИНА (ММ)	ЦЕНА (€)
SHIELD 100	300	457	180	от 504
SHIELD 300	300	457	180	от 624

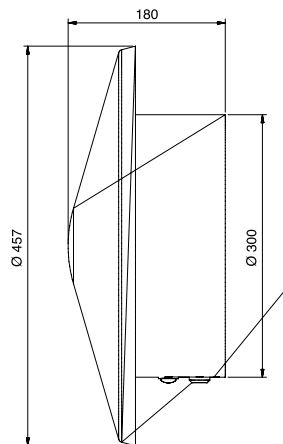

ПОКРЫТИЕ:

матовая атласная отделка с покрытием против царапин QUALICOAT.



HQM
ITALY ELECTRIC HEATERS



ЭЛЕКТРИЧЕСКИЙ ПОЛОТЕНЦЕСУШИТЕЛЬ

МАТЕРИАЛ: керамическая нагревательная плита, покрытая сталью толщиной 1,50 мм.

МОДЕЛЬ	ОСНОВАНИЕ (ММ)	ВЫСОТА (ММ)	ГЛУБИНА (ММ)	ЦЕНА (€)
H PAD	500	40	265	от 468

h pad

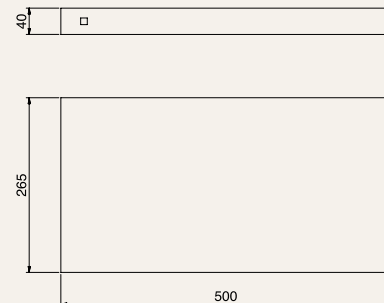

ПОКРЫТИЕ:

матовая атласная отделка с покрытием против царапин QUALICOAT.



HQM
ITALY ELECTRIC HEATERS



ЭЛЕКТРИЧЕСКИЙ РАДИАТОР

МАТЕРИАЛ: керамическая нагревательная плита, покрытая сталью толщиной 1,50 мм.

МОДЕЛЬ	ОСНОВАНИЕ (ММ)	ВЫСОТА (ММ)	ГЛУБИНА (ММ)	ЦЕНА (€)
RAME	830	430	95	от 996

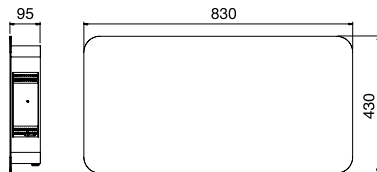

ПОКРЫТИЕ:

RESIN - керамика, покрытая смолой Beton Cirè.



SATIN - матовая атласная отделка с покрытием против царапин QUALICOAT.



ЭЛЕКТРИЧЕСКИЙ ПОЛОТЕНЦЕСУШИТЕЛЬ

МАТЕРИАЛ: керамическая нагревательная плита 15 мм, окрашенная стальная рама.

МОДЕЛЬ	ОСНОВАНИЕ (ММ)	ВЫСОТА (ММ)	ГЛУБИНА (ММ)	ЦЕНА (€)
MIROS O	240	315	75	от 516



ПОКРЫТИЕ:

зеркало 6 мм.



silver
bronzo fumei

miros L

ЭЛЕКТРИЧЕСКИЙ РАДИАТОР

МАТЕРИАЛ: керамическая нагревательная плита 15 мм, окрашенная стальная рама.

МОДЕЛЬ	ОСНОВАНИЕ (ММ)	ВЫСОТА (ММ)	ГЛУБИНА (ММ)	ЦЕНА (€)
MIROS L	400	1400	65	от 1188

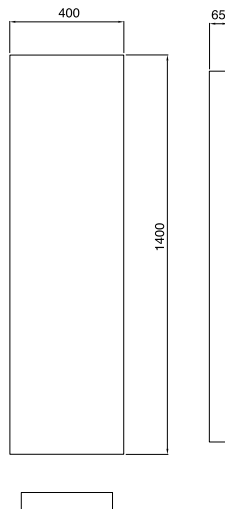

ПОКРЫТИЕ:

зеркало 6 мм.



silver bronzo fume

HQM
ITALY ELECTRIC HEATERS

ЭЛЕКТРИЧЕСКИЙ ПОЛОТЕНЦЕСУШИТЕЛЬ

МАТЕРИАЛ: керамическая нагревательная плита 15 мм с отделкой кедром 40 мм толщиной.

МОДЕЛЬ	ОСНОВАНИЕ (ММ)	ВЫСОТА (ММ)	ГЛУБИНА (ММ)	ЦЕНА (€)
SEGRETO	750	53	245	от 588

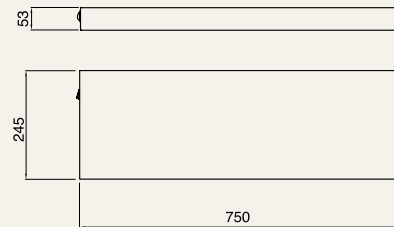

ПОКРЫТИЕ:

обработка натуральным воском.

HQM
ITALY ELECTRIC HEATERS

segreto

xilo 200

ЭЛЕКТРИЧЕСКИЙ ПОЛОТЕНЦЕСУШИТЕЛЬ

МАТЕРИАЛ: керамическая нагревательная плита 15 мм с отделкой кедром толщиной 40 мм, окрашенная стальная рама.

МОДЕЛЬ	ОСНОВАНИЕ (мм)	ВЫСОТА (мм)	ГЛУБИНА (мм)	ЦЕНА (€)
XILO 200 (горизонт.)	800	400	80	от 648
XILO 200 (вертикальн.)	400	800	80	от 648

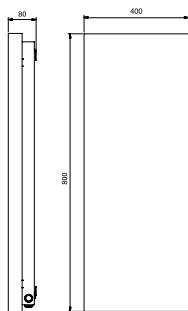
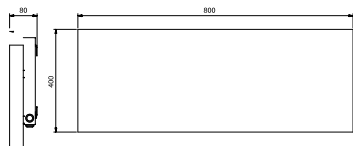

ПОКРЫТИЕ:

обработка натуральным воском.
* вешалка заказывается отдельно.

HQM
ITALY ELECTRIC HEATERS

xilo 500

ЭЛЕКТРИЧЕСКИЙ РАДИАТОР

МАТЕРИАЛ: керамическая нагревательная плита 15 мм с отделкой кедром толщиной 40 мм, окрашенная стальная рама.

МОДЕЛЬ	ОСНОВАНИЕ (мм)	ВЫСОТА (мм)	ГЛУБИНА (мм)	ЦЕНА (€)
XILO 500 (горизонт.)	800	400	80	от 768
XILO 500 (вертикальн.)	400	800	80	от 768

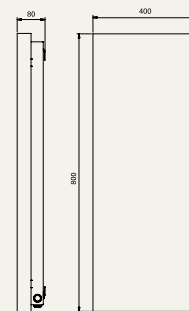
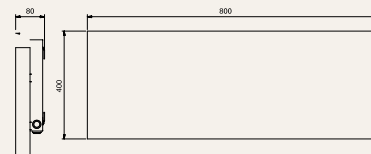

ПОКРЫТИЕ:

обработка натуральным воском.
* вешалка заказывается отдельно.

HQM
ITALY ELECTRIC HEATERS

xilo S

ЭЛЕКТРИЧЕСКИЙ РАДИАТОР

МАТЕРИАЛ: керамическая нагревательная плита 15 мм, с отделкой кедром толщиной 40 мм, окрашенная стальная рама.

МОДЕЛЬ	ОСНОВАНИЕ (ММ)	ВЫСОТА (ММ)	ГЛУБИНА (ММ)	ЦЕНА (€)
XILO S	260	1475	80	от 1188

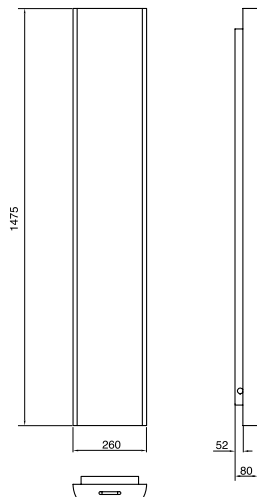

ПОКРЫТИЕ:

обработка натуральным воском.
* крючок заказывается отдельно.

HQM
ITALY ELECTRIC HEATERS

xilo L

ЭЛЕКТРИЧЕСКИЙ РАДИАТОР

МАТЕРИАЛ: керамическая нагревательная плита 15 мм, с отделкой кедром толщиной 50 мм, окрашенная стальная рама.

МОДЕЛЬ	ОСНОВАНИЕ (ММ)	ВЫСОТА (ММ)	ГЛУБИНА (ММ)	ЦЕНА (€)
XILO L	450	1475	100	от 1188

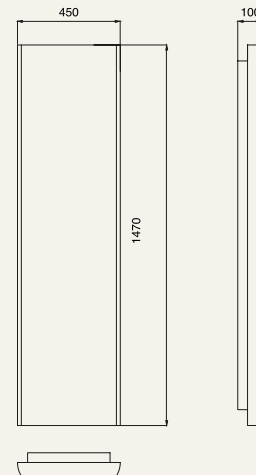

ПОКРЫТИЕ:

обработка натуральным воском.
* крючок заказывается отдельно.

HQM
ITALY ELECTRIC HEATERS

connubio

ЭЛЕКТРИЧЕСКИЙ РАДИАТОР

МАТЕРИАЛ: керамическая нагревательная плита 15 мм, опорная рама и основание из окрашенной стали.

МОДЕЛЬ	ОСНОВАНИЕ (ММ)	ВЫСОТА (ММ)	ГЛУБИНА (ММ)	ЦЕНА (€)
CONNUBIO	516	1637	60	от 4500

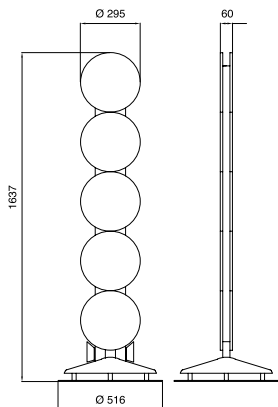

ПОКРЫТИЕ:

- керамика, покрытая смолой Beton Cirè, стальные части с атласным покрытием против царапин QUALICOAT.



HQM
ITALY ELECTRIC HEATERS

ЭЛЕКТРИЧЕСКИЙ РАДИАТОР

МАТЕРИАЛ: керамическая нагревательная плита 15 мм, опорная рама и основание из окрашенной стали.

МОДЕЛЬ	ОСНОВАНИЕ (ММ)	ВЫСОТА (ММ)	ГЛУБИНА (ММ)	ЦЕНА (€)
CONNUBIO CRYSTAL	516	1740	70	от 5340

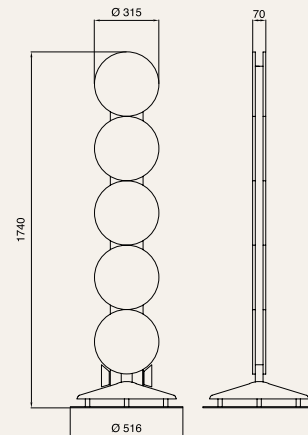

ПОКРЫТИЕ:

- зеркало 6 mm.



HQM
ITALY ELECTRIC HEATERS

ЭЛЕКТРИЧЕСКИЕ
ПОЛОТЕНЦЕСУШИТЕЛИ,
РАДИАТОРЫ ИЗ ИТАЛИИ





I-Family

Компания I-Family является эксклюзивным дистрибьютором бренда НОМ в России.

Мы находимся по адресу: г. Москва, ул. Новгородская, д.1, офис А-413
Телефон: 7(495) 991-26-00, e-mail: info@i-family.su, сайт: www.i-family.su