

TOLLERANZE PER DIMENSIONI LINEARI (mm)				INDICAZIONE DELLO STATO DELLE SUPERFICI MEDIANTE LA RUGOSITÀ Ra	
0-6	6-30	30-120	120-315	0.4	Superficie rettificata
±0.1	±0.2	±0.3	±0.5	1.6	Superficie lisciata accuratamente ottenuta mediante lavorazione a macchina
0-0.3	0.3-0.6	0.6-1.5	1.5-3	3.2	Superficie lisciata accuratamente ottenuta mediante lavorazione a macchina e a mano
±0.8	±1.2	±2	±3	12.5	Superficie grezza

SMUSSI E RAGGI NON QUOTATI = R0.2

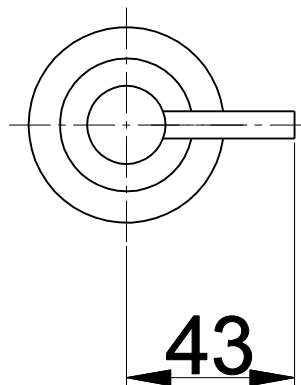
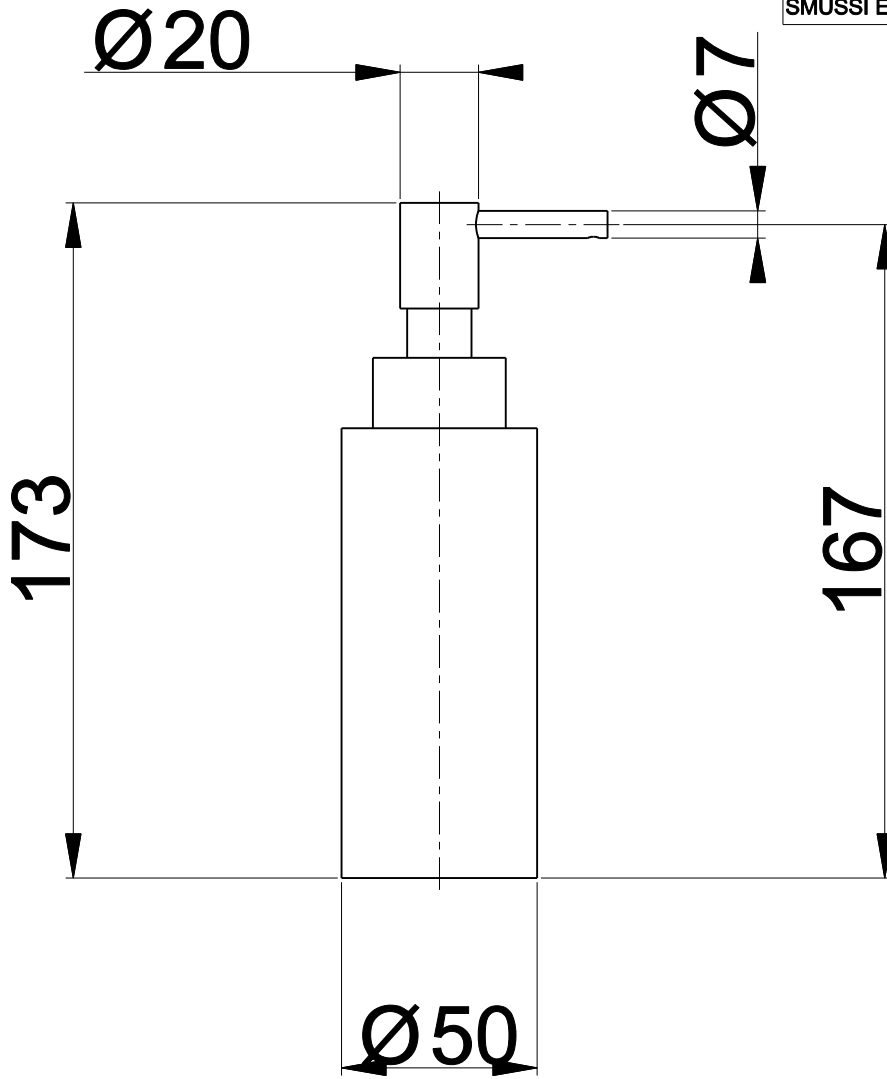

NUOVO CODICE: 16 00116 000

VECCHIO CODICE:

PROGETTO: 016-24

MATERIALE: OTTONE

CLIENTE:

PROGETTATO:

DESCRIZIONE: DISPENSER AD APPOGGIO INSTILE

CONTROLLATO:

PESO SPECIFICO: 0.698 Kg

APPROVATO:

REVISIONE:
REV. 00

DATA:
03/11/2023

FORMATO:
A2

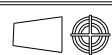

SCALA:
1:1



COSTRUZIONE STAMPI PER MATERIE PLASTICHE
V.le dello Sport-16/18 -GAVIRATE- (VA)
Tel.0332/746838- Fax 0332/735819
E MAIL: info@anpastampi.it