

TOLLERANZE PER DIMENSIONI LINEARI (mm)				INDICAZIONE DELLO STATO DELLE SUPERFICI MEDIANTE LA RUGOSITÀ Ra	
0-6	6-30	30-120	120-300	0.4	Superficie rettificata
±0.1	±0.2	±0.3	±0.5	1.6	Superficie lisciata accuratamente ottenuta mediante lavorazione a macchina
0-0.3	0.3-0.6	0.6-1.2	1.2-2.5	3.2	Superficie lisciata accuratamente ottenuta mediante lavorazione a macchina e a mano
±0.8	±1.2	±2	±3	12.5	Superficie grezza

SMUSSI E RAGGI NON QUOTATI = R0.2

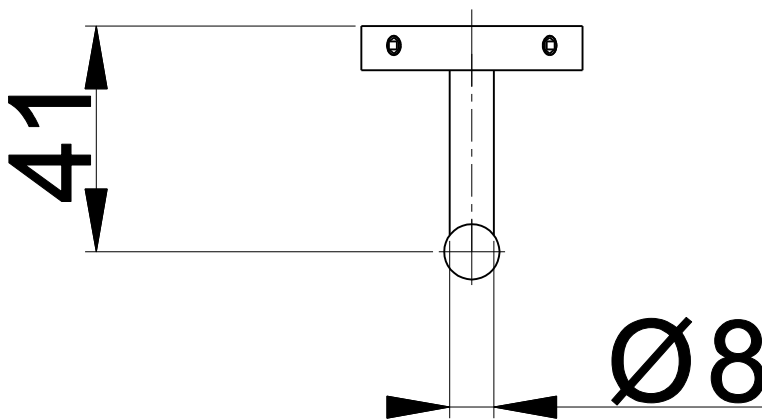
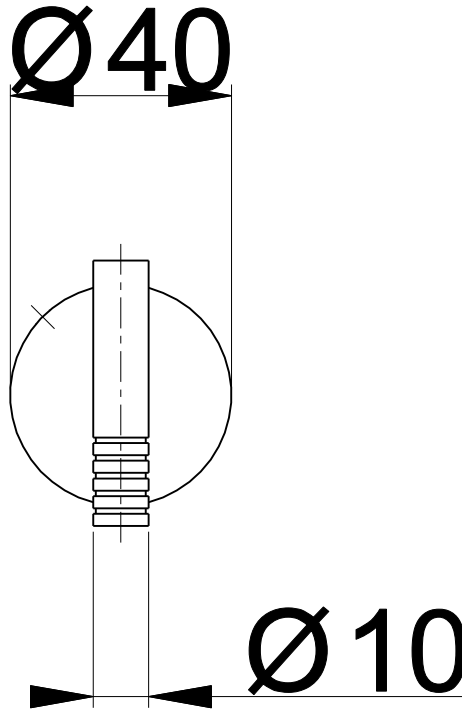

NUOVO CODICE: 16 00121 000

VECCHIO CODICE:



COSTRUZIONE STAMPI PER MATERIE PLASTICHE  
V.le dello Sport-16/18 -GAVIRATE- (VA)  
Tel. 0332/746838- Fax 0332/735819  
E MAIL: info@anpastampi.it

PROGETTO: 016-24

PROGETTATO:

CONTROLLATO:

APPROVATO:

MATERIALE: ACCIAIO INOX

CLIENTE:

DESCRIZIONE: PORTA ACCAPPATOIO KINO

PESO SPECIFICO: 0.097 Kg

REVISIONE:  
REV. 00

DATA:  
03/11/2023

FORMATO:  
A4



SCALA:  
1:1