

TOLLERANZE PER DIMENSIONI LINEARI (mm)				INDICAZIONE DELLO STATO DELLE SUPERFICI MEDIANTE LA RUGOSITÀ Ra	
fino a 6	oltre 6 fino a 30	oltre 30 fino a 120	oltre 120 fino a 315	0.4	Superficie rettificata
±0.1	±0.2	±0.3	±0.5	1.6	Superficie lisciata accuratamente ottenuta mediante lavorazione a macchina
oltre 315 fino a 630	oltre 630 fino a 1250	oltre 1250 fino a 2500	oltre 2500	3.2	Superficie lisciata accuratamente ottenuta mediante lavorazione a macchina e a mano
±0.8	±1.2	±2	±3	12.5	Superficie grezza

SMUSSI E RAGGI NON QUOTATI = R0.2

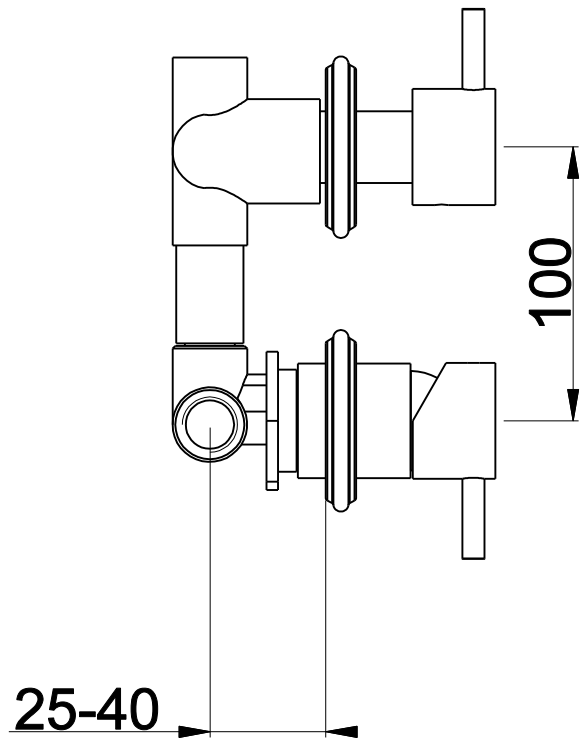
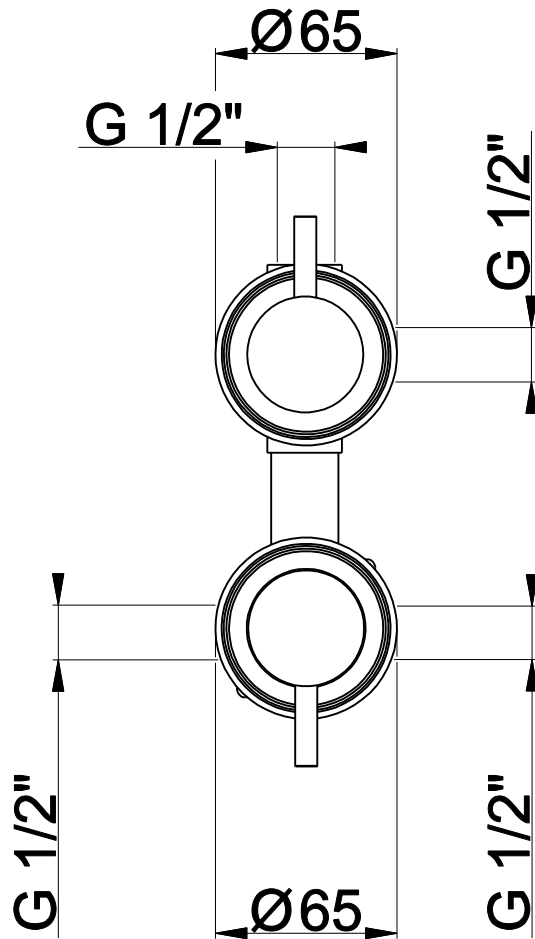

NUOVO CODICE: RU202C

VECCHIO CODICE:

PROGETTO:

MATERIALE:

CLIENTE:

PROGETTATO:

DESCRIZIONE: RUBINETTO INSTILE 3 USCITE

CONTROLLATO:

PESO SPECIFICO: Kg

APPROVATO:

REVISIONE:
REV. 00

DATA:
22/02/2022

FORMATO:
A1

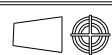

SCALA:
1:1



COSTRUZIONE STAMPI PER MATERIE PLASTICHE
V.le dello Sport-16/18 -GAVIRATE- (VA)
Tel. 0332/746838- Fax 0332/735819
E MAIL: info@anpastampi.it