

TOLLERANZE PER DIMENSIONI LINEARI (mm)				INDICAZIONE DELLO STATO DELLE SUPERFICI MEDIANTE LA RUGOSITÀ Ra	
oltre 6 fine 6 ±0.1	oltre 6 33 fine 6 ±0.2	oltre 33 120 fine 6 ±0.3	oltre 120 315 fine 6 ±0.5	0.8	Superficie rettificata
				1.6	Superficie lisciata accuratamente ottenuta mediante lavorazione a macchina
				3.2	Superficie lisciata accuratamente ottenuta mediante lavorazione a macchina e a mano
				6.3	Superficie grezza

SMUSSI E RAGGI NON QUOTATI = R0.2

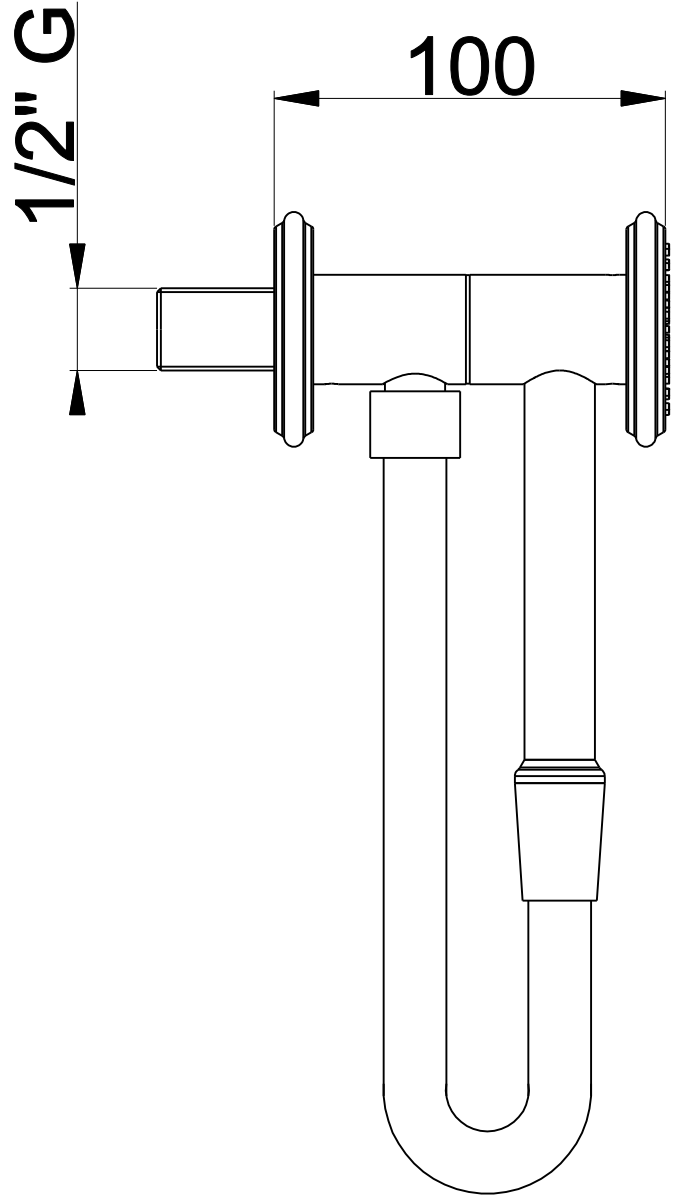
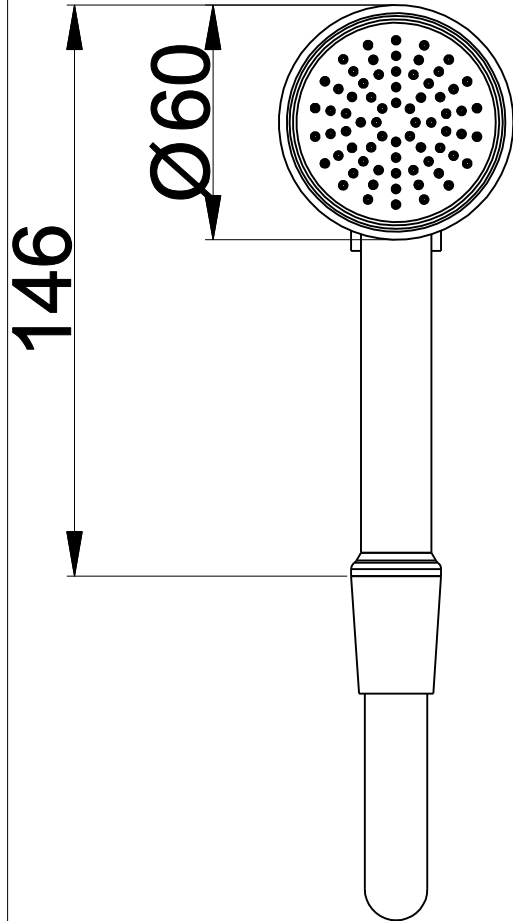

NUOVO CODICE: SD027A

VECCHIO CODICE:

PROGETTO: 004-21

MATERIALE:

CLIENTE:

PROGETTATO: A.V.

DESCRIZIONE: SET DOCCIA INSTILE

CONTROLLATO: E.R.

PESO SPECIFICO: Kg

APPROVATO: E.R.

REVISIONE:
REV. 00

DATA:
28/02/2022

FORMATO:
A2



SCALA:
1:1



COSTRUZIONE STAMPI PER MATERIE PLASTICHE
V.le dello Sport-16/18 -GAVIRATE- (VA)
Tel. 0332/746838- Fax 0332/735819
E MAIL: info@anpastampi.it