

TOLLERANZE PER DIMENSIONI LINEARI (mm)				INDICAZIONE DELLO STATO DELLE SUPERFICI MEDIANTE LA RUGOSITÀ Ra	
0-6	6-30	30-120	120-315	0.8	Superficie rettificata
±0.1	±0.2	±0.3	±0.5	1.6	Superficie lisciata accuratamente ottenuta mediante lavorazione a macchina
0-315	315-630	630-1250	1250-2500	3.2	Superficie lisciata accuratamente ottenuta mediante lavorazione a macchina e a mano
±0.8	±1.2	±2	±3	6.3	Superficie grezza

SMUSSI E RAGGI NON QUOTATI = R0.2

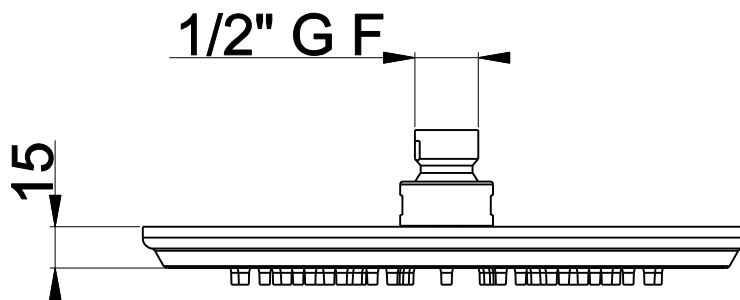
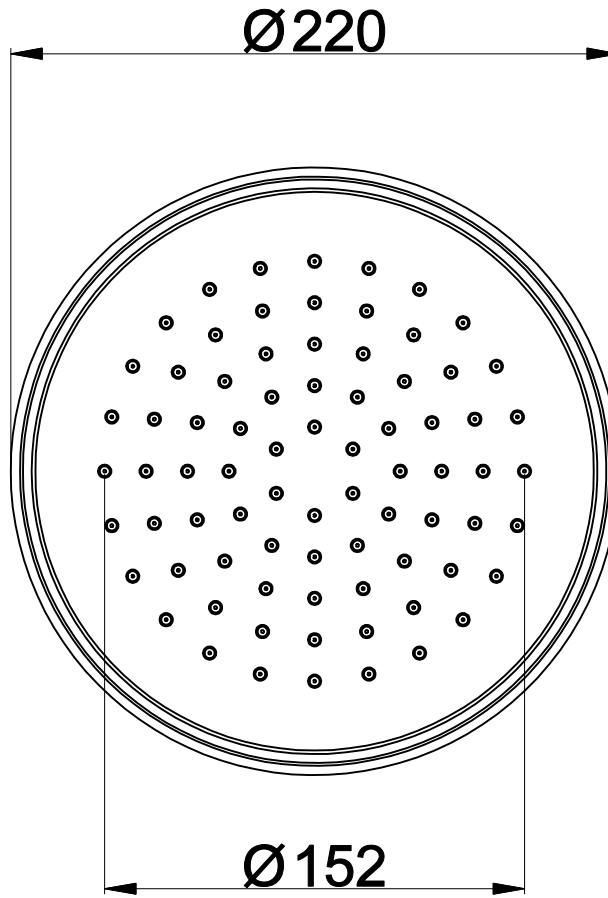

NUOVO CODICE: SF154A

VECCHIO CODICE:

PROGETTO:

MATERIALE:

CLIENTE:

PROGETTATO:

DESCRIZIONE: SOFFIONE A PIOGGIA Ø220mm INSTILE

CONTROLLATO:

PESO SPECIFICO: 2.0 Kg

APPROVATO:

REVISIONE:  
REV. 00

DATA:  
22/02/2022

FORMATO:  
A2

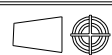

SCALA:  
1:1



COSTRUZIONE STAMPI PER MATERIE PLASTICHE  
V.le dello Sport-16/18 -GAVIRATE- (VA)  
Tel. 0332/746838- Fax 0332/735819  
E MAIL: info@anpastampi.it