

TOLLERANZE PER DIMENSIONI LINEARI (mm)				INDICAZIONE DELLO STATO DELLE SUPERFICI MEDIANTE LA RUGOSITÀ Ra	
0 ±0.1	6 ±0.2	30 ±0.3	120 ±0.5	0.8	Superficie rettificata
				1.6	Superficie lisciata accuratamente ottenuta mediante lavorazione a macchina
				3.2	Superficie lisciata accuratamente ottenuta mediante lavorazione a macchina e a mano
				6.3	Superficie grezza

SMUSSI E RAGGI NON QUOTATI = R0.2

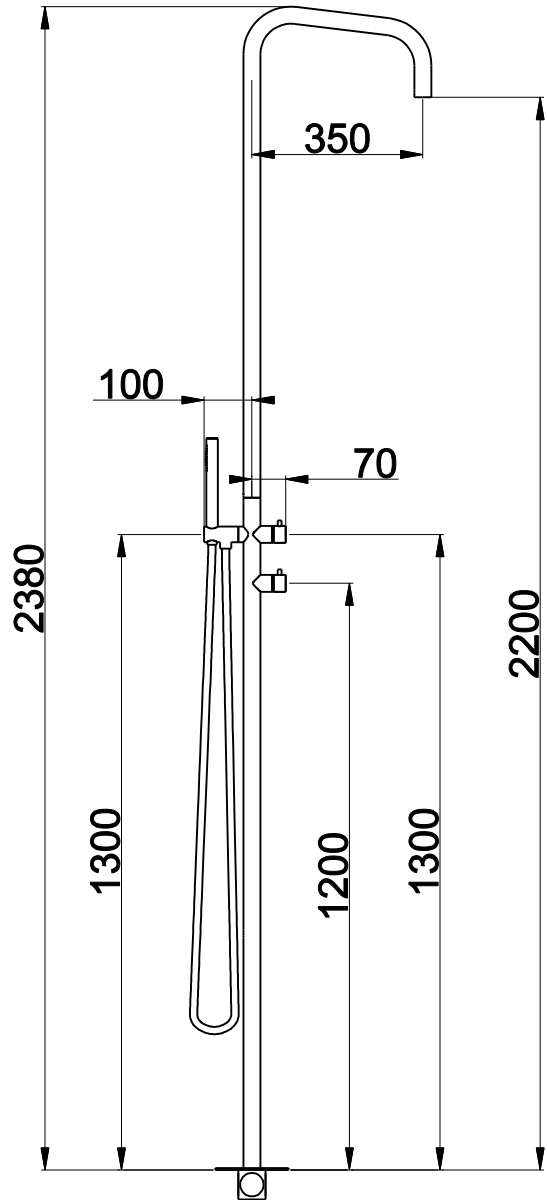
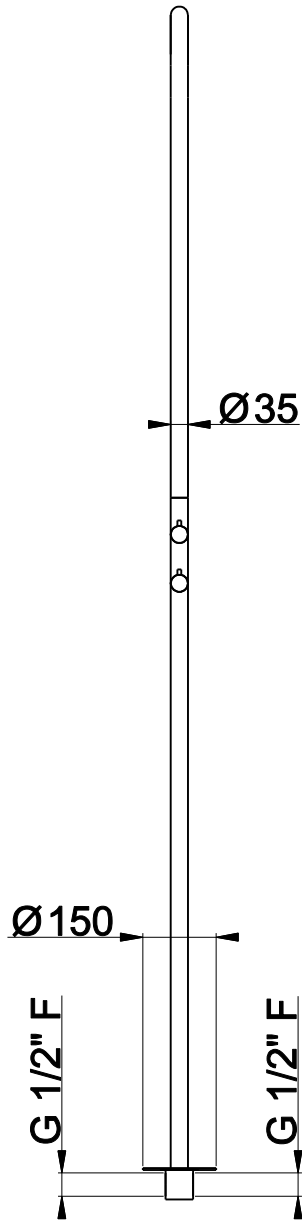

NUOVO CODICE: CL031E

PROGETTO: 001-20

MATERIALE:

CLIENTE:

PROGETTATO: A.V.

DESCRIZIONE: Colonna doccia Ø35mm con doccia SD026

CONTROLLATO: E.R.

PESO SPECIFICO: Kg

APPROVATO: E.R.

REVISIONE:
REV. 00

DATA:
24/03/2021

FORMATO:
A0

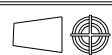

SCALA:
1:4



COSTRUZIONE STAMPI PER MATERIE PLASTICHE
V.le dello Sport-16/18 -GAVIRATE- (VA)
Tel.0332/746838- Fax 0332/735819
E MAIL: info@anpastampi.it