

TOLLERANZE PER DIMENSIONI LINEARI (mm)				INDICAZIONE DELLO STATO DELLE SUPERFICI MEDIANTE LA RUGOSITÀ Ra	
0-6	6-30	30-120	120-315	0.4	Superficie rettificata
±0.1	±0.2	±0.3	±0.5	1.6	Superficie lisciata accuratamente ottenuta mediante lavorazione a macchina
0-0.315	0.315-0.63	0.63-1.25	1.25-2.5	3.2	Superficie lisciata accuratamente ottenuta mediante lavorazione a macchina e a mano
±0.8	±1.2	±2	±3	12.5	Superficie grezza

SMUSSI E RAGGI NON QUOTATI = R0.2

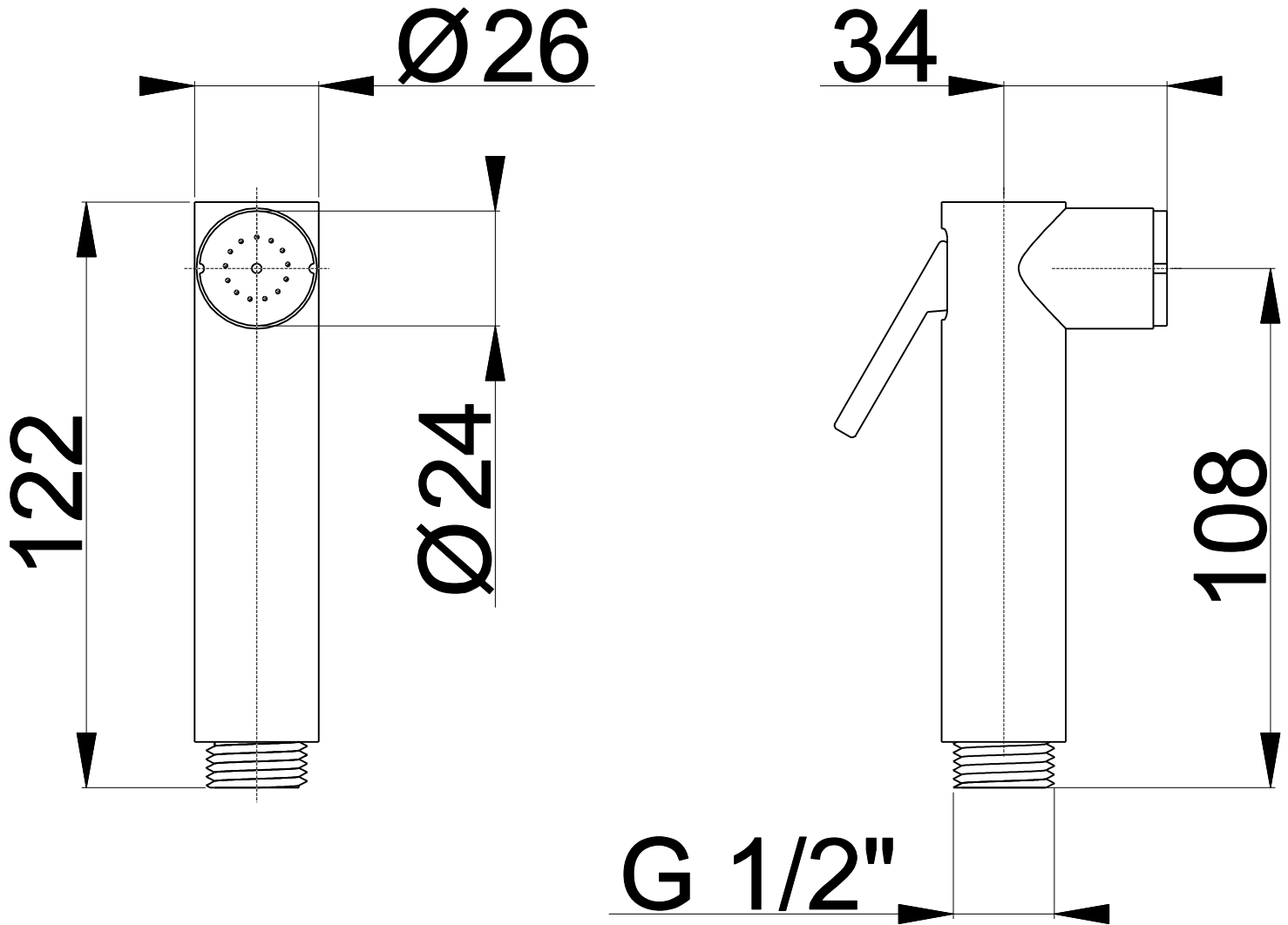

NUOVO CODICE: DC025A

ANPA
 COSTRUZIONE STAMPI PER MATERIE PLASTICHE
 V.le dello Sport-16/18 -GAVIRATE- (VA)
 Tel. 0332/746838- Fax 0332/735819
 E MAIL: info@anpastampi.it

PROGETTO: 001-20	MATERIALE:	CLIENTE:
PROGETTATO: A.V.	DESCRIZIONE: Idroscopino	
CONTROLLATO: E.R.	PESO SPECIFICO: Kg	
APPROVATO: E.R.	REVISIONE: REV. 00	DATA: 23/03/2021
	FORMATO: A3	SCALA: 1:1

Questo disegno è di proprietà della ANPA s.r.l. Pertanto non potrà essere utilizzato e/o comunicato, anche in forma parziale.